

第49回兵庫県学生新人バドミントン選手権大会

2022年度兵庫県大学バドミントン選手権大会秋季リーグ戦



期日及び会場

個人戦 令和5年 2月24日（金） グリーンアリーナ神戸
2月28日（火） グリーンアリーナ神戸

団体戦 令和5年 3月 6日（月） 神戸親和女子大学
3月 7日（火） 神戸親和女子大学

主催 兵庫県バドミントン協会

主管 兵庫県学生バドミントン連盟

後援 神戸新聞社

協賛 ヨネックス株式会社

各 校 名 略 称

関 西 学 院 大 学 (関 学)

甲 南 大 学 (甲 南)

神 戸 学 院 大 学 (神 院)

武 庫 川 女 子 大 学 (武 庫 女)

神 戸 大 学 (神 大)

兵 庫 県 立 大 学 神 戸 (県 神)

兵 庫 県 立 大 学 姫 路 (県 姫)

兵 庫 教 育 大 学 (兵 教)

神 戸 親 和 女 子 大 学 (親 和)

園 田 学 園 女 子 大 学 (園 田 女)

大 手 前 大 学 (大 手 前)

大会役員

大会会長	兵庫県学生バドミントン連盟会長	鷗木 千加子
大会顧問	兵庫県バドミントン協会会長代行	
大会委員長	兵庫県学生バドミントン連盟委員長	岩橋 稜典
大会副委員長	兵庫県学生バドミントン連盟副委員長	加藤 千尋
	兵庫県学生バドミントン連盟常務委員	今藤 想
		白根 愛子
大会委員	江川 陽菜(関学)	古賀 瑠莉子(甲南)
	岡田 恭佳(神院)	川畑 琴美(武庫女)
	酒井 空人(神大)	杉浦 日南(県姫)
	木場 静水流(県神)	綾井 李紗(園田女)
	細川 陵(兵教)	中嶋 実久(神親和)
	呉 家 莉(大手前)	

競技役員

競技・審判	岩橋稜典
競技・進行	加藤千尋
記録・放送	今藤 想・白根愛子・木場静水流・去来川愛理

競技・審判上の注意

1. 本大会は、令和4年度(公財)日本バドミントン協会競技規則並びに大会運営規定、公認審判員規程による。
2. 団体戦登録選手の人数は、4人から8人とする。
3. 団体戦登録選手の変更は、団体戦初日の午前9時までに兵庫学連(当日の場合は本部)に届け出ること。それ以後の変更は認めない。
4. 個人戦、団体戦ともに訂正および棄権のある大学は、大会各日9時までに兵庫学連(当日の場合は本部)に届けること。なお、その後棄権する場合は、速やかに本部まで届けること。
5. 試合進行上、試合開始時間およびコートの変更を行う場合があるので、場内放送に留意すること。試合進行が早くなった場合、試合開始時刻より早く始めることがある。
6. オーダーは、所定のオーダー用紙にて、指定された時刻までに提出のこと。
7. 団体戦開始の整列時に、オーダー用紙に記載された人員に欠員を生じた場合、そのチームを棄権とする。
8. 団体戦は、第1単-第2単-第1複-第2複-第3単の順で行い、各試合は連続して行う。順位が決定した場合は試合を打ち切ることとする。
9. 団体戦は試合進行上、並行試合を行うことがある。並行試合をすることにより、同一選手の試合が連続する場合には、15分以内の休息を認める。個人戦は、試合が連続する場合は、次の試合までの間10分以内の休憩を認める。
10. コール後5分過ぎてもコートに選手が揃わない場合には、棄権とみなすことがある。団体戦の各試合においてもコール後5分を過ぎてもコートに入らない選手は棄権とみなすことがある。
11. 団体戦の勝敗決定後の試合の出場選手変更は、対戦校の了解が得られれば認められる(団体登録選手に限る)。その試合の勝敗は有効ポイントとする。
12. 提出されたオーダーと異なる選手が試合に出場した場合は、その対戦チームとの団体戦は失格となる。
13. すべてのゲーム中に、一方のサイドのスコアが11点になったとき、60秒を超えないインターバルを認める。第1ゲームと第2ゲームの間、第2ゲームと第3ゲームの間に、120秒を超えないインターバルを認める。審判はスコアのコールと同時に計測すること。ただし両方の選手がインターバルを要求しない時はそのままゲームを進めること。
14. 試合中の服装は、日本バドミントン協会の令和4年度審査(甲種)合格品とする。ただし、白色の着衣であればこの限りではない。
15. ユニホーム(上衣)背面に、所属する大学名を明示すること。
16. 大会要項や競技規則に違反があったり、大会運営や会場使用上不適切な行為を行った場合は、そのチーム(選手)は失格になる場合がある。
17. 他大学選手とダブルスのペアを組む場合、オープン参加扱いとなる。
18. 団体戦の審判は、本部より指定されたチームが行う。個人戦は、敗者審判とする。なお、第1試合のみ本部より指名する。

成績順位の決定

- (1)リーグ戦の最多勝利校を最上位(優勝)、最多敗校を最下位とする。
- (2)同位校が2校以上の場合、同位校間の試合獲得ポイント数、ポイント数が同数の場合は得失ゲーム差で決定する。また得失ゲーム差も同数の場合は得失点差により決定する。

昇降部

- (1)各部の最下位校とその部の1ランク下の部の上位校を入れ替える。
- (2)今大会への不参加校は、次大会では最下位に登録する

一般上の注意

1. 競技場内は土足厳禁のこと。
2. 体育館使用上の注意を厳守すること。
3. 場内(観覧席、競技場共)禁煙のため、喫煙は所定の場所で行うこと。神戸親和女子大学、大学内禁煙、大学付近でも近隣からクレーム来るため煙草は控えること。
4. 所持品は各自で責任を持つこと。もし紛失物があっても本部では責任を負わない。
5. 競技中の事故については、各大学が責任を負うこと。
6. 体育館倉庫等での着替えは行わず更衣室を利用すること。
7. 自動車での来場は原則禁止とする。
8. ゴミは各自または各大学で持ち帰り、体育館のゴミ箱には捨てないこと。各チームで徹底すること。

タイムテーブル

グリーンアリーナ神戸 (試合は同時並行で行います) 令和5年2月24日(金)

予定時間	1	2	3	4	5	6	7	8	9	10	11	12
10:00 ~ 12:30	M1-1 1-5 関学・A 神院大・A		M1-2 2-4 関学・B 甲南・B		W1-1 1-5 関学・A 神院大・B		W1-2 2-4 関学・B 神院大・A		W2-1 1-5 園田女 親和		W2-2 2-4 武庫女・A 神大	
12:30 ~ 15:00	M1-3 1-4 関学・A 甲南・B		M1-4 2-3 関学・B 甲南・A		W1-3 1-4 関学・A 神院大・A		W1-4 2-3 関学・B 甲南		W2-3 1-4 園田女 神大		W2-4 2-3 武庫女・A 武庫女・B	
15:00 ~ 17:30	M1-5 1-3 関学・A 甲南・A		M1-6 4-5 甲南・B 神院大・A		W1-5 1-3 関学・A 甲南		W1-6 4-5 神院大・A 神院大・B		W2-5 1-3 園田女 武庫女・B		W2-6 4-5 神大 親和	

試合は同時並行で行います

グリーンアリーナ神戸 (試合は同時並行で行います) 令和5年2月28日(火)

予定時間	1	2	3	4	5	6	7	8	9	10	11	12
10:00 ~ 12:30	M1-7 1-2 関学・A 関学・B		M1-8 3-5 甲南・A 神院大・A		W1-7 1-2 関学・A 関学・B		W1-8 3-5 甲南 神院大・B		M2-1 1-4 神院大・B 県姫		M2-2 2-3 神大・A 神大・B	
12:30 ~ 15:00	W2-7 1-2 園田女 武庫女・A		W2-8 3-5 武庫女・B 親和		W1-9 2-5 関学・B 神院大・B		W1-10 3-4 甲南 神院大・A		M2-3 1-3 神院大・B 神大・B		M2-4 2-4 神大・A 県姫	
15:00 ~ 17:30	M1-9 2-5 関学・B 神院大・A		M1-10 3-4 甲南・A 甲南・B		W2-9 2-5 武庫女・A 親和		W2-10 3-4 武庫女・B 神大		M2-5 1-2 神院大・B 神大・A		M2-6 3-4 神大・B 県姫	

神戸親和女子大学

10:00~

令和5年 3月 6日(月)

	1	2	3	4	5	6	7	8
1	MDA-1 1回戦	MDA-2 1回戦	MDA-3 1回戦	MDA-4 1回戦	MDA-5 1回戦	MDA-6 1回戦	MDA-7 1回戦	MDA-8 1回戦
2	WDA-1 1回戦	WDA-2 1回戦	WDA-3 1回戦	WDA-4 1回戦	WDA-5 1回戦	WDA-6 1回戦	MDA-10 2回戦	MDA-11 2回戦
3	MDA-9 2回戦	MDA-12 2回戦	MDA-13 2回戦	MDA-14 2回戦	MDA-15 2回戦	MDA-16 2回戦	WDA-8 準々決	WDA-9 準々決
4	WDA-7 準々決	WDA-10 準々決	MDA-17 準々決	MDA-18 準々決	MDA-19 準々決	MDA-20 準々決		
5	WDA-11 準決勝	WDA-12 準決勝	MDA-21 準決勝	MDA-22 準決勝				
6	WDA-13 3決	WDA-14 決勝	MDA-23 3決	MDA-24 決勝				
7	WSA-1 1回戦	WSA-2 1回戦	WSA-3 1回戦	MSA-1 1回戦	MSA-2 1回戦	MSA-3 1回戦	MSA-4 1回戦	MSA-5 1回戦
8	MSA-6 1回戦	MSA-7 1回戦	MSA-8 1回戦	MSA-9 1回戦	MSA-10 1回戦	MSA-11 1回戦	MSA-12 1回戦	MSA-13 1回戦
9	MSA-14 1回戦	MSA-15 1回戦	MSA-16 1回戦	MSA-17 1回戦	MSA-18 1回戦	MSA-19 1回戦	MSA-20 1回戦	MSA-21 1回戦
10	MSA-22 1回戦	MSA-23 1回戦	MSA-24 1回戦	MSA-25 1回戦	MSA-26 1回戦			

神戸親和女子大学

10:00~

令和5年 3月 7日(火)

	1	2	3	4	5	6	7	8
	WSA-4 2回戦	WSA-5 2回戦	WSA-6 2回戦	WSA-7 2回戦	WSA-8 2回戦	WSA-9 2回戦	WSA-10 2回戦	WSA-11 2回戦
1	MSA-27 2回戦	MSA-28 2回戦	MSA-29 2回戦	MSA-30 2回戦	MSA-31 2回戦	MSA-32 2回戦	MSA-33 2回戦	MSA-34 2回戦
2	WSA-12 2回戦	WSA-13 2回戦	WSA-14 2回戦	WSA-15 2回戦	WSA-16 2回戦	WSA-17 2回戦	WSA-18 2回戦	WSA-19 2回戦
3	MSA-35 2回戦	MSA-36 2回戦	MSA-37 2回戦	MSA-38 2回戦	MSA-39 2回戦	MSA-40 2回戦	MSA-41 2回戦	MSA-42 2回戦
4	WSA-20 3回戦	WSA-21 3回戦	WSA-22 3回戦	WSA-23 3回戦	WSA-24 3回戦	WSA-25 3回戦	WSA-26 3回戦	WSA-27 3回戦
5	MSA-43 3回戦	MSA-44 3回戦	MSA-45 3回戦	MSA-46 3回戦	MSA-47 3回戦	MSA-48 3回戦	MSA-49 3回戦	MSA-50 3回戦
6	WSA-28 準々決	WSA-29 準々決	WSA-30 準々決	WSA-31 準々決	MSA-51 準々決	MSA-52 準々決	MSA-53 準々決	MSA-54 準々決
7	WSA-32 準決勝	WSA-33 準決勝	MSA-55 準決勝	MSA-56 準決勝				
8	WSA-34 3決	WSA-35 決勝	MSA-57 3決	MSA-58 決勝				

男子シングルスA (MSA)

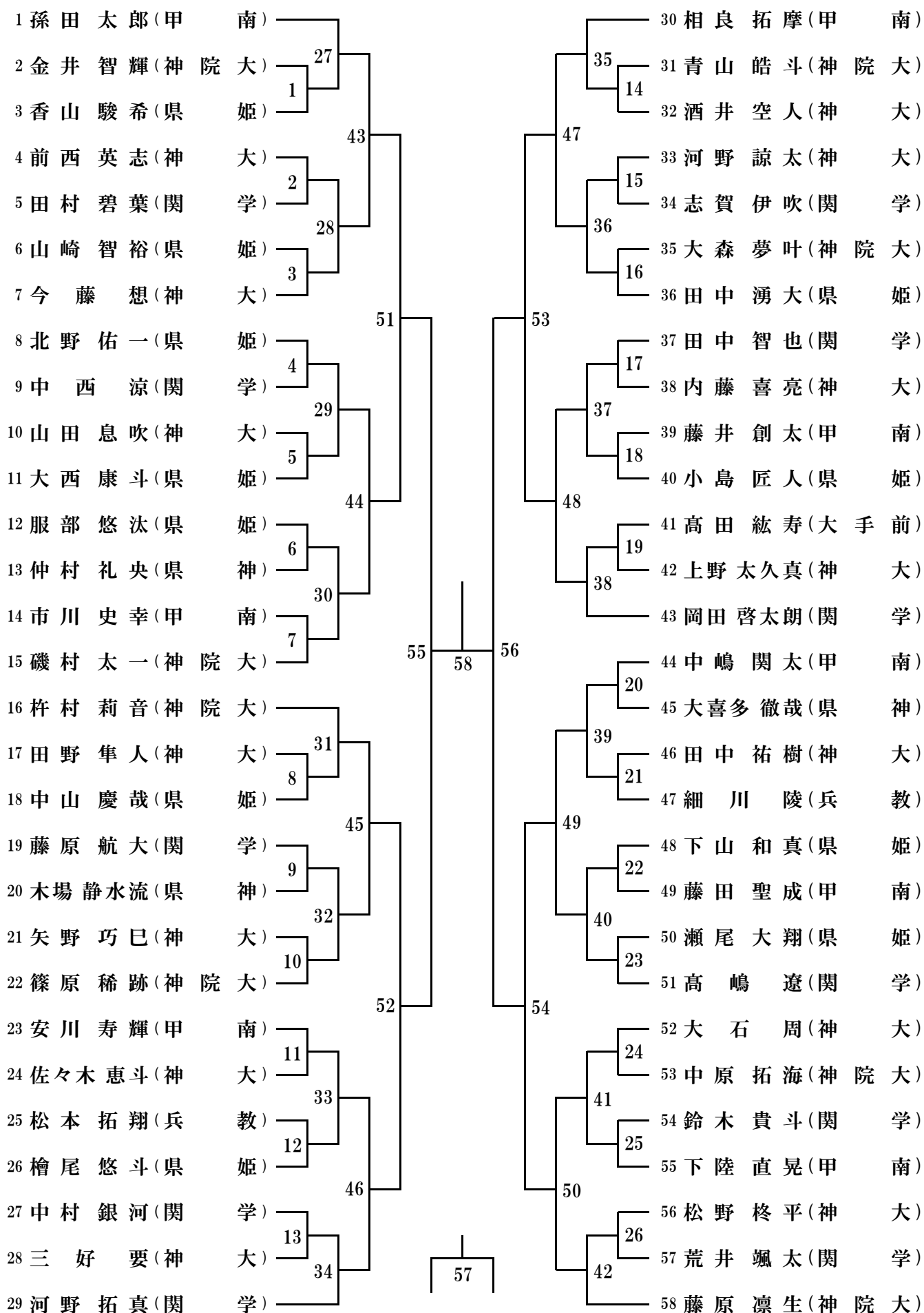

女子シングルスA (WSA)

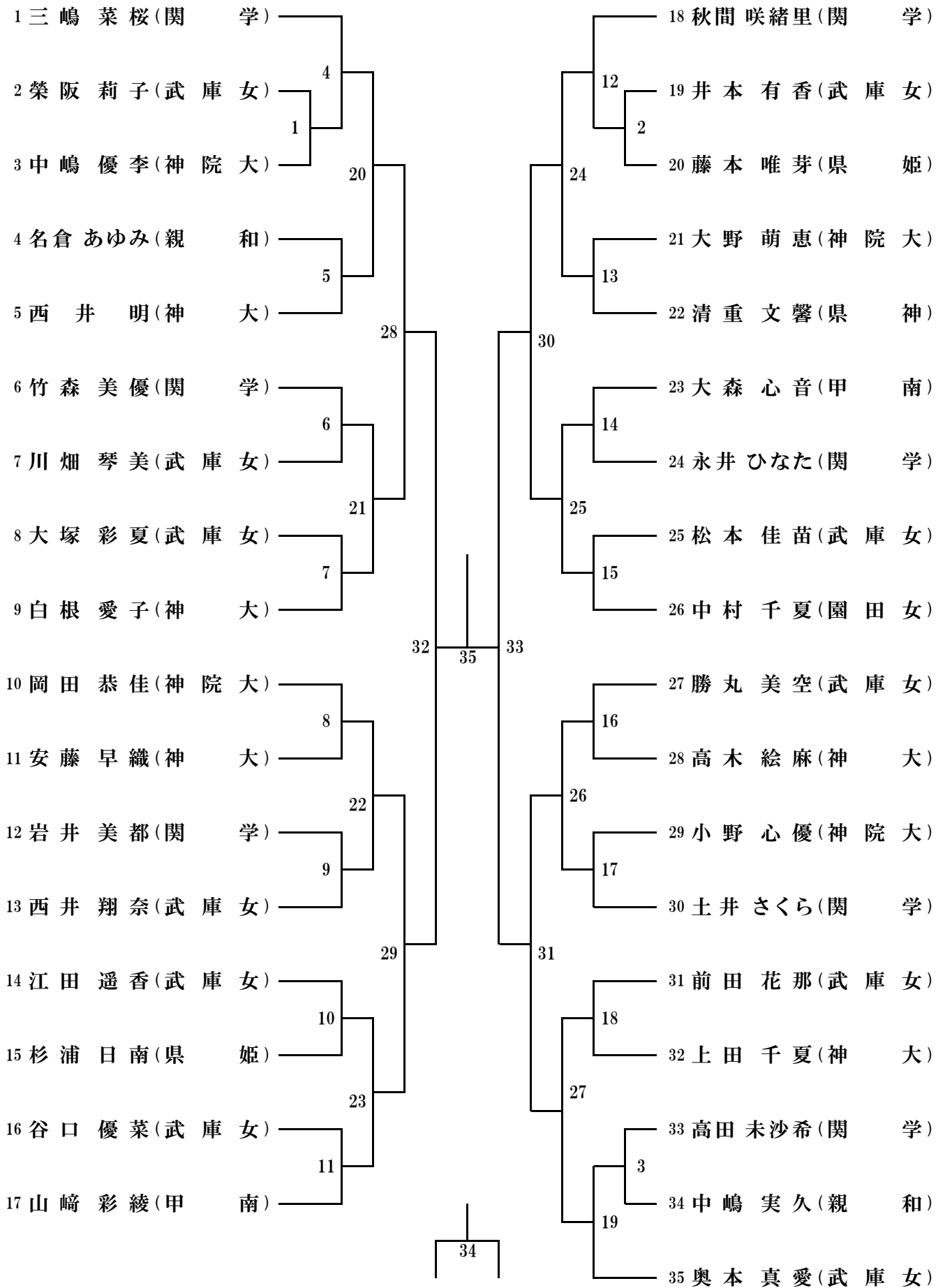

男子ダブルスA (MDA)

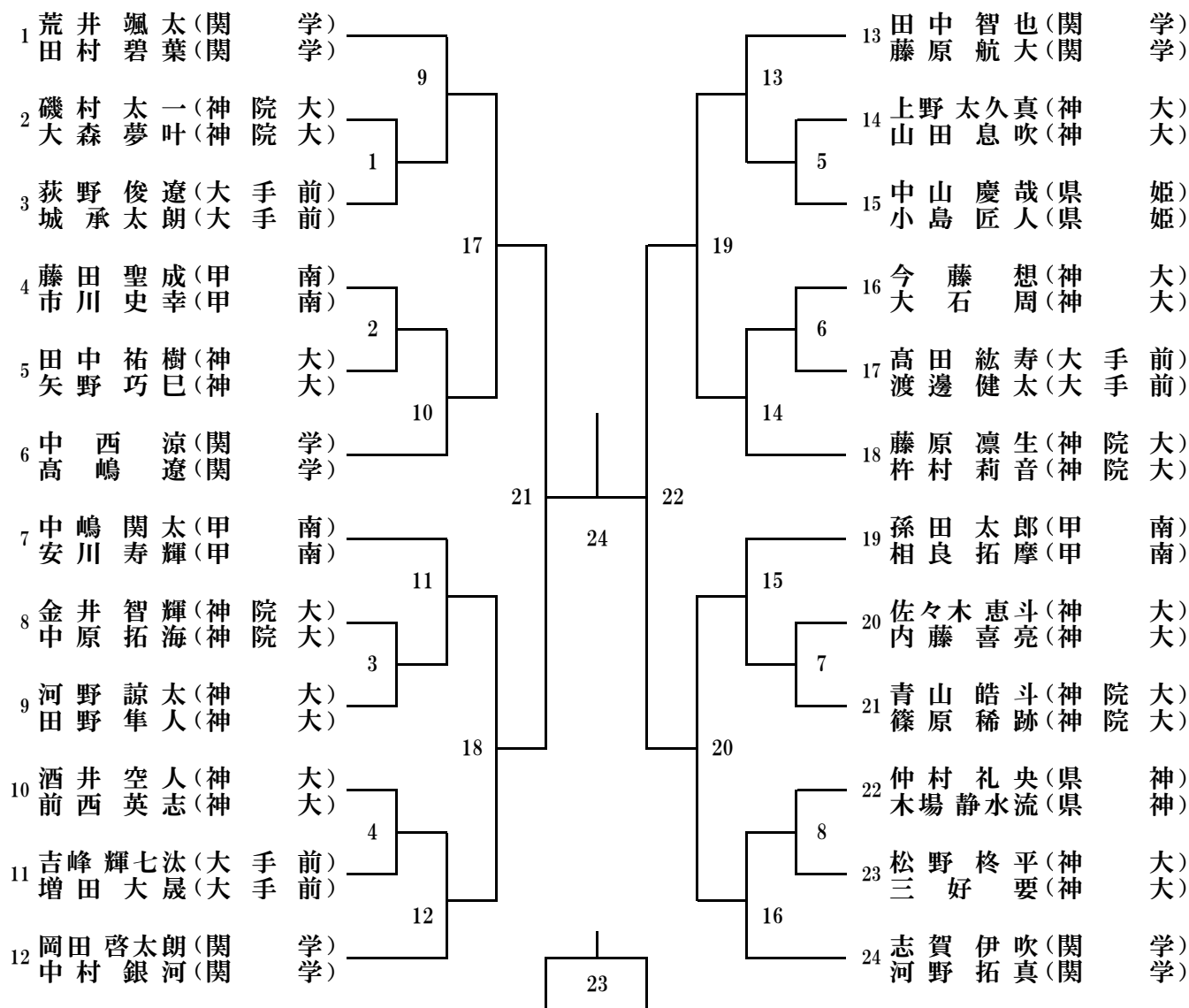

女子ダブルスA (WDA)

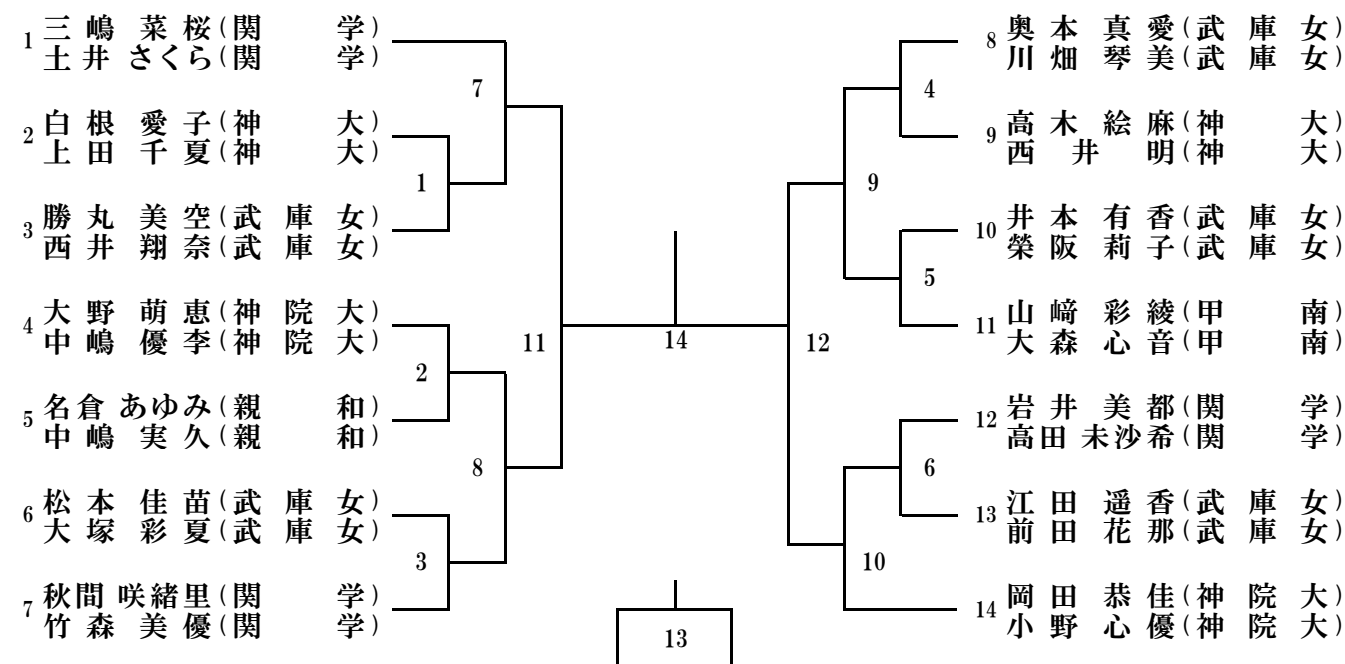

男子1部

M1		関学・A	関学・B	甲南・A	甲南・B	神院大・A	勝敗	順位
1	関学・A		7	5	3	1		
2	関学・B	7		4	2	9		
3	甲南・A	5	4		10	8		
4	甲南・B	3	2	10		6		
5	神院大・A	1	9	8	6			

1 (関学・A)		監督 池田 清巳	部長 安岡 匡也	コーチ 福原 雄志	主将 豊口 竜一朗	主務 江川 陽菜
3年 佃 征南	3年 甲斐 聡一郎	3年 神山 新悟	3年 豊口 竜一朗			
3年 岩橋 稜典	2年 鈴木 貴斗	2年 中西 涼	1年 高嶋 遼			
2 (関学・B)		監督 池田 清巳	部長 安岡 匡也	コーチ 福原 雄志	主将 豊口 竜一朗	主務 江川 陽菜
2年 田中 智也	2年 河野 拓真	2年 志賀 伊吹	2年 藤原 航大			
1年 荒井 颯太	1年 岡田 啓太朗	1年 中村 銀河	1年 田村 碧葉			
3 (甲南・A)		監督 細尾 昌宏	部長 鷗木 千加子	コーチ 土井 彌一	主将 宇野 泰正	主務 古賀 瑠莉子
3年 宇野 泰正	2年 孫田 太郎	1年 安川 寿輝	1年 中嶋 関太			
1年 藤田 聖成	1年 藤井 創太					
4 (甲南・B)		監督 細尾 昌宏	部長 鷗木 千加子	コーチ 土井 彌一	主将 宇野 泰正	主務 古賀 瑠莉子
3年 河野 充真	3年 多田 藍斗	2年 相良 拓摩	2年 市川 史幸			
1年 下陸 直晃						
4 (神院大・A)		監督 西岡 賢二	部長 横田 英士	コーチ 門元 良樹	主将 土井 大和	主務 岡田 恭佳
3年 土井 大和	3年 野田 奏多	3年 吉田 充希	1年 藤原 凜生			
1年 杵村 莉音						

男子2部

M2		神院大・B	神大・A	神大・B	県姫	勝敗	順位
1	神院大・B		5	3	1		
2	神大・A	5		2	4		
3	神大・B	3	2		6		
4	県姫	1	4	6			

1 (神院大・B)		監督 西岡 賢二	部長 横田 英士	コーチ 門元 良樹	主将 土井 大和	主務 岡田 恭佳
2年 青山 皓斗	2年 金井 智輝	1年 磯村 太一	1年 大森 夢叶			
1年 篠原 稀跡	1年 中原 拓海					
2 (神大・A)		監督 柴田 真志	部長 河野 諒太	コーチ 池田 裕哉	主将 河野 諒太	主務 酒井 空人
3年 茅早 優斗	3年 正田 康輔	2年 今藤 想	2年 大石 周			
2年 河野 諒太	1年 佐々木 恵斗	1年 田野 隼人	1年 内藤 喜亮			
3 (神大・B)		監督 柴田 真志	部長 河野 諒太	コーチ 池田 裕哉	主将 河野 諒太	主務 酒井 空人
3年 南野 吉紀	2年 酒井 空人	2年 前西 英志	1年 上野 太久真			
1年 田中 祐樹	1年 三好 要	1年 矢野 巧巳	1年 山田 息吹			
4 (県姫)		監督 三木 一司	部長 下山 和真	コーチ	主将	主務
2年 下山 和真	1年 山崎 智裕	1年 中山 慶哉	1年 小島 匠人			
1年 服部 悠汰	1年 大西 康斗					

女子1部

W1		関学・A	関学・B	甲南	神院大・A	神院大・B	勝敗	順位
1	関学・A		7	5	3	1		
2	関学・B	7		4	2	9		
3	甲南	5	4		10	8		
4	神院大・A	3	2	10		6		
5	神院大・B	1	9	8	6			

1 (関学・A)		監督 池田 清巳	部長 安岡 匡也	コーチ 浅原 利希哉	主将 加藤 千尋	主務 江川 陽菜	
2年	三嶋 菜桜	1年	秋間 咲緒里	1年	竹森 美優	1年	土井 さくら
2 (関学・B)		監督 池田 清巳	部長 安岡 匡也	コーチ 浅原 利希哉	主将 加藤 千尋	主務 江川 陽菜	
2年	岩井 美都	2年	永井 ひなた	1年	高田 未沙希	3年	加藤 千尋
3年	中西 美月	3年	江川 陽菜				
3 (甲南)		監督 細尾 昌宏	部長 鷗木 千加子	コーチ 玉井 隆	主将 中丸 凜	主務 古賀 瑠莉子	
3年	中丸 凜	3年	古賀 瑠莉子	2年	山崎 彩綾	1年	大森 心音
4 (神院大・A)		監督 西岡 賢二	部長 横田 英士	コーチ 門元 良樹	主将 鈴木 愛実	主務 岡田 恭佳	
3年	鈴木 愛実	3年	谷川 美鈴	3年	玉村 綾菜	2年	岡田 恭佳
1年	大野 萌恵						
4 (神院大・B)		監督 西岡 賢二	部長 横田 英士	コーチ 門元 良樹	主将 鈴木 愛実	主務 岡田 恭佳	
3年	石田 一葉	3年	山中 彩矢	2年	小野 心優	1年	中嶋 優李

女子2部

W2		園田女	武庫女・A	武庫女・B	神大	親和	勝敗	順位
1	園田女		7	5	3	1		
2	武庫女・A	7		4	2	9		
3	武庫女・B	5	4		10	8		
4	神大	3	2	10		6		
5	親和	1	9	8	6			

1 (園田女)		監督 藤澤 政美	部長 藤澤 政美	コーチ 宇都宮 茉佑	主将 松本 愛加	主務 綾井 李紗	
4年	濱尾 真衣	3年	松本 愛加	3年	松本 わかな	3年	水谷 杏
3年	綾井 李紗	2年	中村 千夏				
2 (武庫女・A)		監督 荒井 秀樹	部長 保井 俊英	コーチ 畑末 絵理香	主将 内藤 舞	主務 川畑 琴美	
3年	浅田 香南	3年	朝日奈 奏未	3年	中村 美月	2年	井本 有香
2年	奥本 真愛	2年	川畑 琴美	2年	松本 佳苗	1年	前田 花那
3 (武庫女・B)		監督 荒井 秀樹	部長 保井 俊英	コーチ 畑末 絵理香	主将 内藤 舞	主務 川畑 琴美	
3年	伊藤 南帆	3年	竹内 優梨	2年	榮阪 莉子	2年	勝丸 美空
2年	江田 遥香	1年	大塚 彩夏	1年	谷口 優菜	1年	西井 翔奈
4 (神大)		監督 柴田 真志	部長 河野 諒太	コーチ 池田 裕哉	主将 河野 諒太	主務 酒井 空人	
3年	奥田 遥	3年	山中 万鈴	2年	白根 愛子	1年	高木 絵麻
1年	上田 千夏	1年	西井 明	1年	安藤 早織		
4 (親和)		監督 田原 誓弥	部長	コーチ	主将 名倉 あゆみ	主務 中嶋 実久	
1年	名倉 あゆみ	2年	中嶋 実久	3年	柴田 美裕	1年	松原 明季

